



Artikelnummer/Itemnumber: 36NOX-G2-G

Tarifnummer Export: 39269097 | Frachtkategorie: A

BASt System SET



BASt System SET

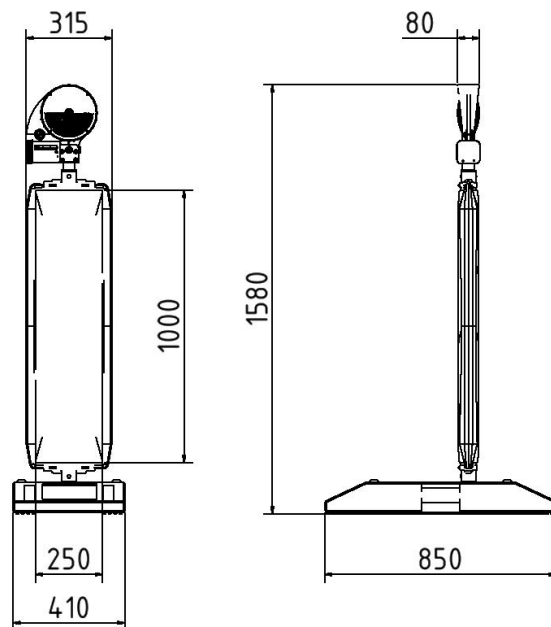

Artikelbeschreibung:

BASt System SET
bestehend aus:
1 x BASt Bakenleuchte (Art.-Nr. 33NOXG2),
1 x BASt Wendebake, doppelseitig rechts- / linksweisend
(Art.-Nr. 36NOX),
1 x BASt Fußplatte nach K1 (Art.-Nr. 31NOX)

Verwendungszweck:

Für den Einsatz bei Arbeiten im Straßenbau

Technische Daten:

Gewicht: 36,50 kg/St
Material:
Kunststoff

item description:

BASt System SET
consisting of:
1 pc. signal light for traffic panels (Part-No. 33NOXG2),
1 pc. traffic panel, on both sides indicating right / left
(Part-No. 36NOX),
1 pc. BASt base plate according to K1 (Part-No. 31NOX)

designated purpose:

For the application for work in road building

technical specifications:

weight: 36,50 kg/pc
material:
plastic

*Alle Angaben sind Richtwerte (teilweise mit branchenüblichen Rundungen zum besseren Verständnis) und dienen lediglich zum Produktverständnis, nicht aber als Basis zum Bau von Zubehörteilen, Lagergestellen, Adaptierungen, Kombinationsprodukten oä. Alle Angaben sind ohne Gewähr, für evtl. Fehler und resultierende Folgen übernehmen wir keine Verantwortung.
*All data are approximate values (partly with industry-standard rounding for better understanding) and serve only for product understanding, but not as a basis for the design of accessories, storage solutions, adaptations, combination products or the like. All information is without guarantee, for possible errors and resulting consequences we assume no responsibility.